



SACE

Sistemas de Almacenamiento
de Cadáveres en Explotación

SAR

SISTEMA

ALMACENAMIENTO

REFRIGERADO



**INNOVACIÓN EN BIOSEGURIDAD Y GESTIÓN
DE SUBPRODUCTOS ANIMALES**

* Modelo de Utilidad Registrado



En SACE, ayudamos a los ganaderos a gestionar de forma segura y eficiente las bajas en sus explotaciones. Nuestro sistema de almacenamiento evita olores, mejora la bioseguridad y reduce la frecuencia de recogida haciendo que el día a día en la explotación sea más sencillo.

NUESTRA MISIÓN

Ofrecer soluciones innovadoras y sostenibles para la gestión de bajas ganaderas, garantizando la seguridad e higiene en las explotaciones ganaderas.

NUESTRA VISIÓN

Ser la mejor opción para que los ganaderos gestionen las bajas de forma segura. Aspiramos a transformar la manera en que se gestionan las bajas animales, estableciendo un nuevo estándar en el sector que priorice la eficiencia, la bioseguridad y el respeto tanto por las instalaciones del cliente como por el medio ambiente.

NUESTROS VALORES

Compromiso con el ganadero, sostenibilidad y innovación, la bioseguridad y el respeto por las instalaciones del cliente y el medio ambiente.

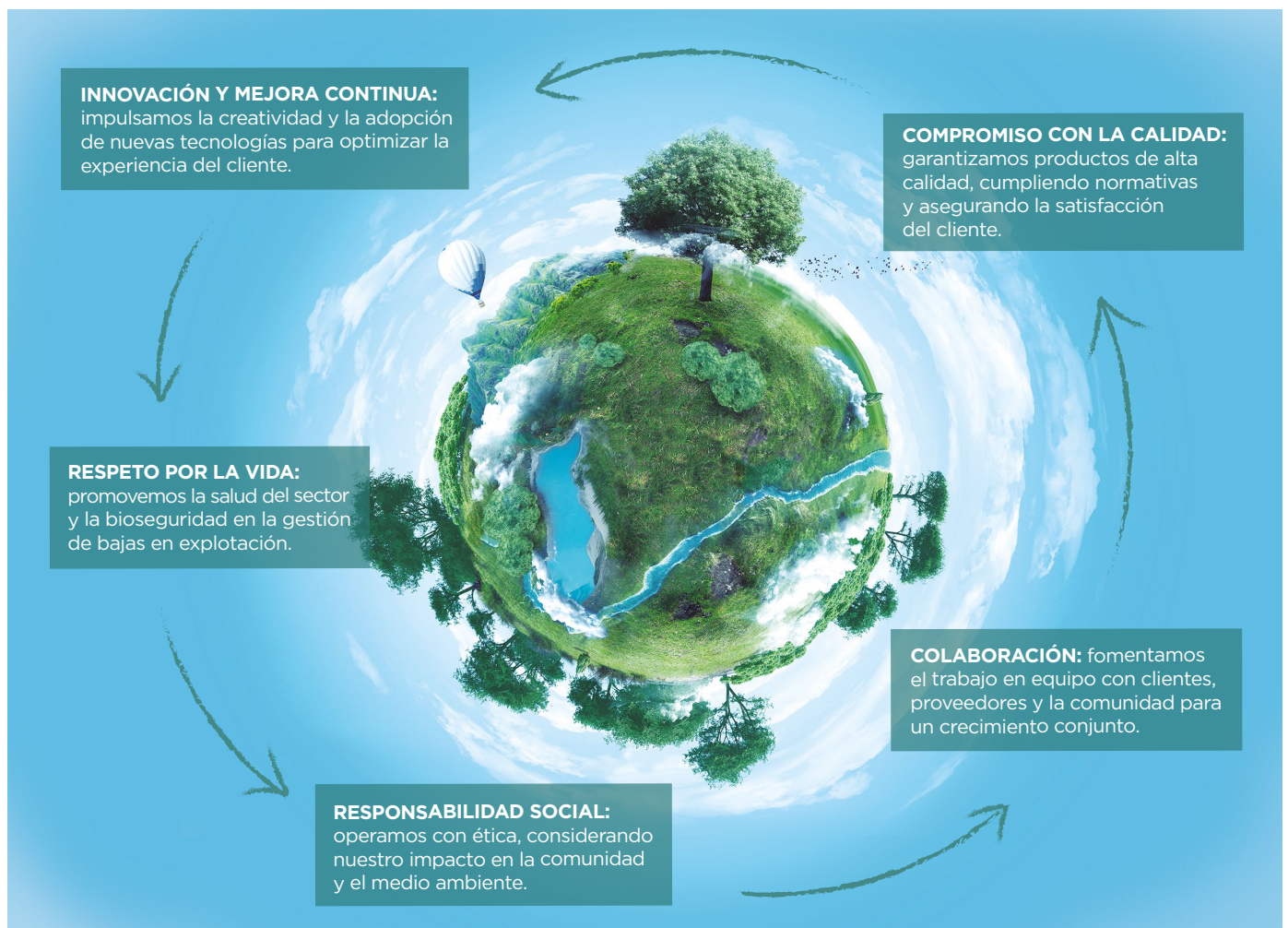

En SACE, trabajamos cada día para que la ganadería sea más sostenible y eficiente para quienes la hacen posible. Trabajamos para ofrecer soluciones **EFFECTIVAS** tanto en la operativa y gestión de las bajas en explotación como en coste.



SAR | Sistema de Almacenamiento Refrigerado

El Sistema de Almacenamiento Refrigerado (SAR) ofrece una solución innovadora, segura y eficiente para la gestión de bajas ganaderas.

- ✓ **Evita olores**
- ✓ **Menos insectos y ratas** = Menos enfermedades
- ✓ **Menos recogidas** = Se reduce hasta un 90% la frecuencia normal de recogida
- ✓ **Fácil instalación, sin permisos especiales**
- ✓ **Adaptable a cualquier explotación**
- ✓ **Solución fiable en épocas de crisis**
- ✓ **Capacidad:** Hasta 5-6 toneladas de carga neta
- ✓ **Propiedad Industrial:** Sistema protegido bajo modelo de utilidad

Ofrecemos un servicio adaptado a las necesidades de cada explotación: Almacenamiento y Menos Recogidas.

COMPONENTES PRINCIPALES DEL SISTEMA SAR

Chasis

Fabricado en acero conforme a los estándares de seguridad y calidad más exigentes. Homologado por el Colegio de Ingenieros de Zaragoza.

Depósito

Polietileno de alta densidad.

Tapa

Polietileno de alta densidad.

Equipo de frío

Fabricado en acero inoxidable, usando gas respetuoso con el medioambiente.

Soporte

Manipulación sin esfuerzo físico.

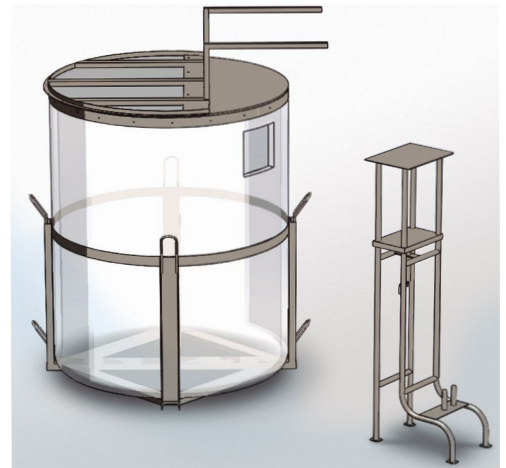

Mejoramos constantemente con tecnología avanzada: mediante tecnología punta en sensores y medios de apertura automáticos.

COMPONENTES Y DISEÑO DEL MODELO SAR

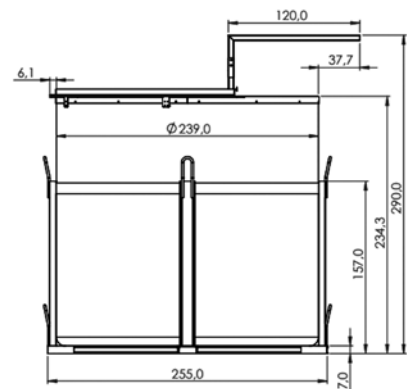
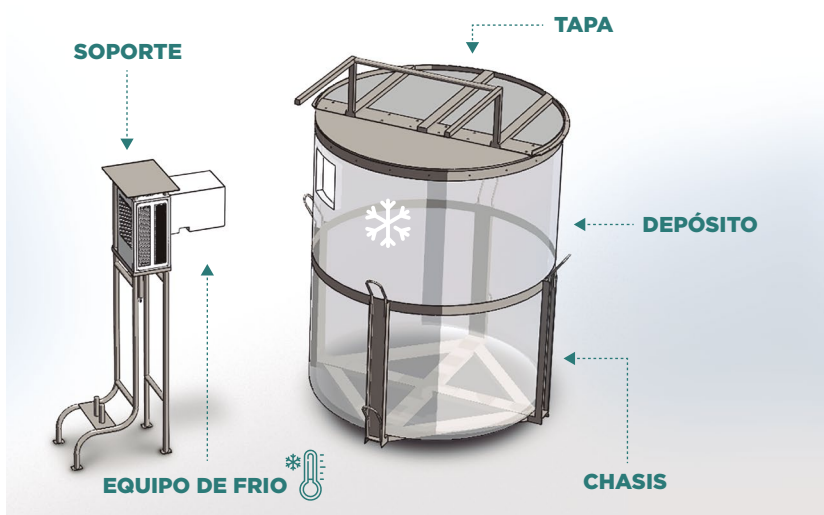

Va a permitir monitorear, optimizar y programar las recogidas de forma automática, eliminando la necesidad de aviso por parte del ganadero.



Funcionamiento del sistema

El sistema SAR está pensado para mejorar el día a día de los operarios de granja, facilitando la tarea de **gestión de cadáveres animales**.

¿Cómo funciona?

- ✓ **Depósito directo**
Las bajas se depositan directamente en el sistema sin necesidad de manipulación previa.
- ✓ **Conservación en frío**
Se mantiene en condiciones óptimas para evitar una descomposición rápida y la generación de olores.
- ✓ **Recogida más eficiente**
Se reduce la frecuencia de retirada, optimizando tiempos y recursos.

Bioseguridad garantizada

- ✓ **Menos olores** y menos molestias en la explotación
- ✓ **Menos enfermedades** al reducir los vectores de transmisión como insectos y ratas
- ✓ **Menos manipulación**, reduciendo riesgos para el ganadero

Mejoras y evolución continua

En línea con los valores de SACE, se trabaja en la mejora del sistema SAR mediante tecnología avanzada:

- ✓ **Sensores inteligentes:** Detección de llenado y temperatura.
- ✓ **Tapas motorizadas con control remoto:** Facilidad de uso y gestión a distancia.

Estas mejoras permitirán **programar recogidas automáticas** y optimizar la gestión, evitando la necesidad de avisos manuales.





Beneficios y ventajas competitivas



Ahorro de tiempo y recursos

- ✓ Menos recogidas = Más eficiencia
- ✓ Se adapta al ritmo de cada explotación
- ✓ Instalación rápida y sin complicaciones



Mayor higiene y seguridad

- ✓ Reduce olores e insectos
- ✓ Evita la descomposición rápida
- ✓ Ayuda a cumplir la normativa sin preocupaciones



Mayor eficiencia y sostenibilidad

- ✓ Disminuye las emisiones contaminantes al reducir desplazamientos
- ✓ Ahorra energía gracias a su sistema eficiente
- ✓ Prolonga la vida útil de los equipos, sin gastos innecesarios



Ahorra tiempo y trabaja con más tranquilidad con el sistema SAR

- ✓ Ahorra kilómetros recorridos en la cadena del sector
- ✓ Ahorra las emisiones generadas por el transporte dentro de la cadena





¡Contacta con nosotros!

Eduardo Puigvert

eduardo.puigvert@sacesl.net

M +34 629 866 997

Miquel Angel Ausió

miquel.ausio@sacesl.net

M +34 618 000 008

Carlos González

carlos.gonzalez@sacesl.net

M +34 658 769 462

Alfredo Abad

alfredo.abad@sacesl.net

M +34 629 61 26 61